

WAYFINDING IN FARMACIA

INNOVAZIONE E ACCESSIBILITÀ CON
IL BANCONE UP&DOWN
DI EKOFARMA

INTRODUZIONE

Nel contesto attuale, l'**accessibilità** e l'**inclusione** stanno diventando imperativi nel design degli spazi pubblici. Ekofarma, azienda leader nell'architettura di interni e ristrutturazione di Farmacie, è all'avanguardia con il **banco Up&Down**, presentato al Cosmofarma 2024 e per il quale ha vinto l'Awards per "*Il valore umano al centro*".

Si tratta di una soluzione progettata per rendere la farmacia un **luogo accessibile a tutti**, inclusi coloro con esigenze motorie o uditive speciali.

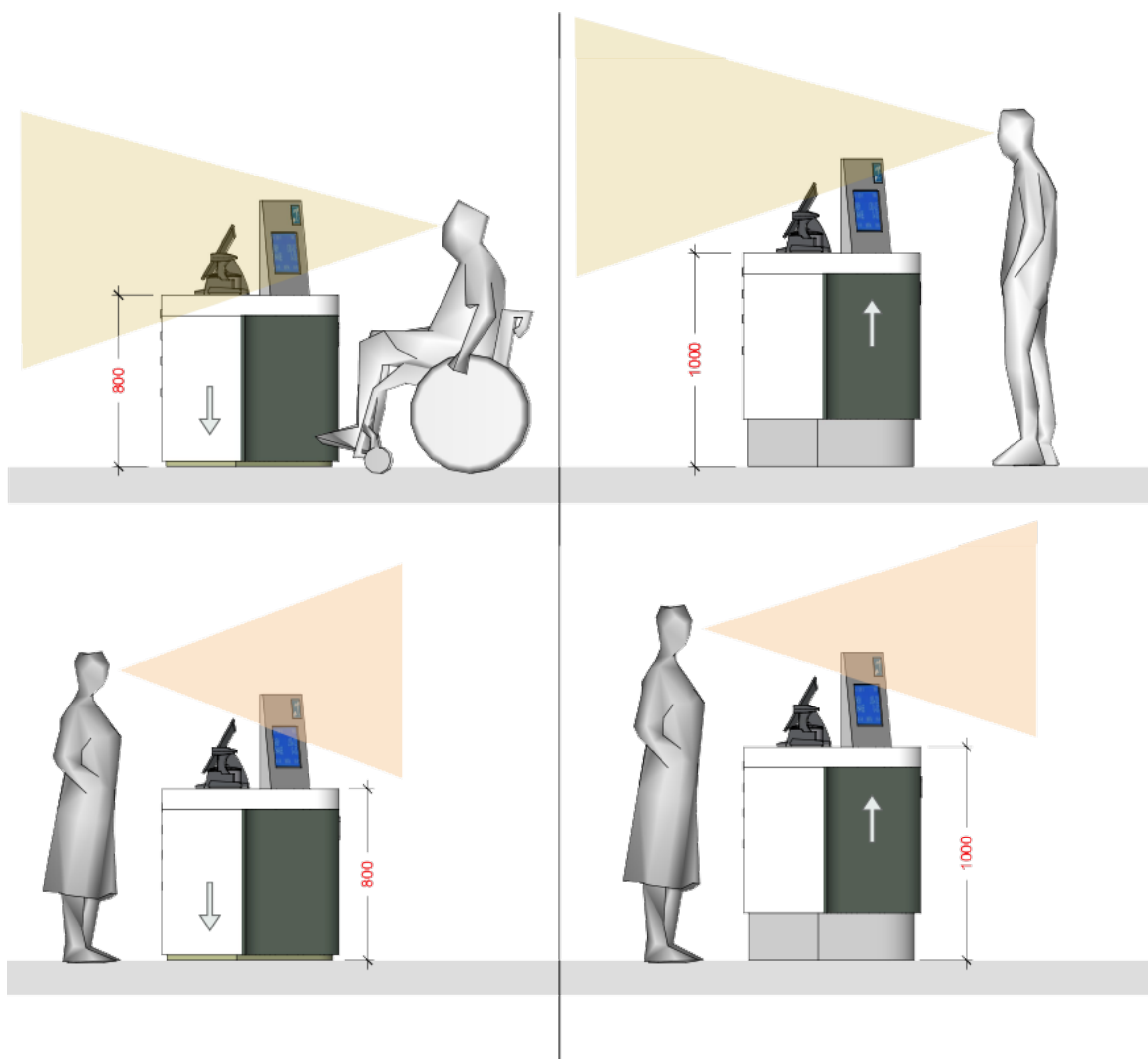

COS'È IL WAYFINDING?

Il Wayfinding trascende la semplice segnaletica per diventare una guida intuitiva attraverso gli spazi, rendendoli comprensibili e accessibili a tutti, indipendentemente dalle capacità fisiche o sensoriali.

In Ekofarma, abbiamo adottato questo approccio per:

ORIENTARE

Aiutare le persone a navigare facilmente all'interno delle farmacie con percorsi chiari e segnaletica intuitiva.

INFORMARE

Fornire informazioni accessibili a tutti, migliorando la comprensione e l'interazione con l'ambiente.

INCLUDERE

Assicurare che ogni elemento dello spazio sia fruibile, eliminando barriere fisiche e cognitive.

CARATTERISTICHE AVANZATE DEL BANCO UP&DOWN

Il banco Up&Down rappresenta il punto di partenza su un progetto di innovazione in termini di design inclusivo.



Tra le sue caratteristiche distintive troviamo:

- **Altezza Regolabile**
- **Superfici Sensibili e Accessibili**
- **Tecnologie Assistive Integrative**

ALTEZZA REGOLABILE

Il meccanismo di regolazione dell'altezza permette al banco di adattarsi a utenti di varie stature e a coloro che utilizzano sedie a rotelle, garantendo un'interazione a livello degli occhi che è sia rispettosa che pratica.

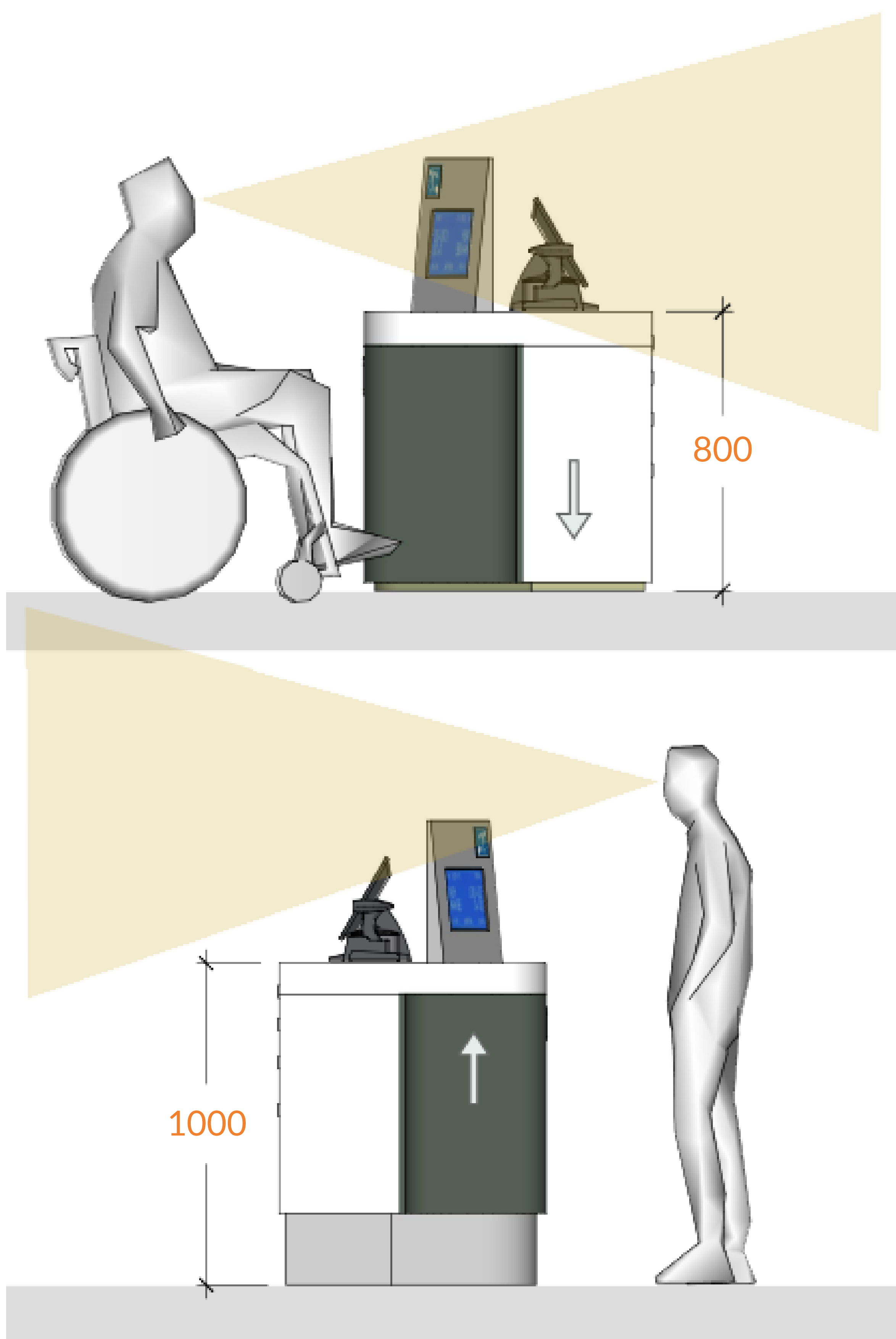

SUPERFICI SENSIBILI E ACCESSIBILI

Progettate per facilitare l'uso da parte di persone con limitazioni visive, le superfici includono caratteristiche tattili, colori e materiali non riflettenti e monitor ad alta visibilità per una migliore percezione dello spazio.

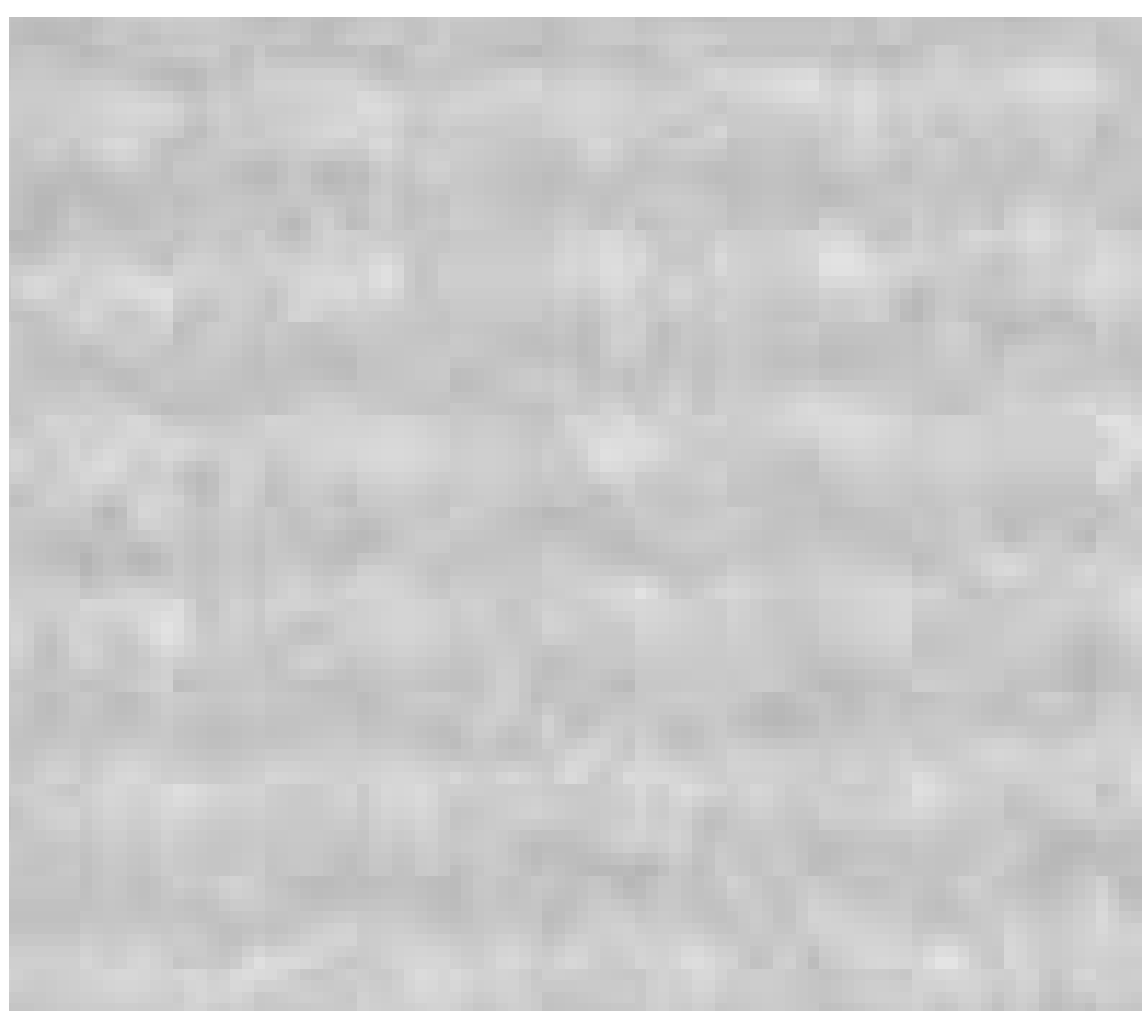

TECNOLOGIE ASSISTIVE INTEGRATIVE

Il bancone è dotato di Hearing loop per migliorare la comunicazione con persone affette da deficit uditivi, assicurando che ogni interazione sia chiara e comprensibile.



HEARING LOOP INSTALLATO
Commutare l'ausilio uditivo su T

SPECIFICHE TECNICHE DEL BANCO UP&DOWN

Colori e materiali non riflettenti per intolleranza alle fonti luminose

Hearing loop

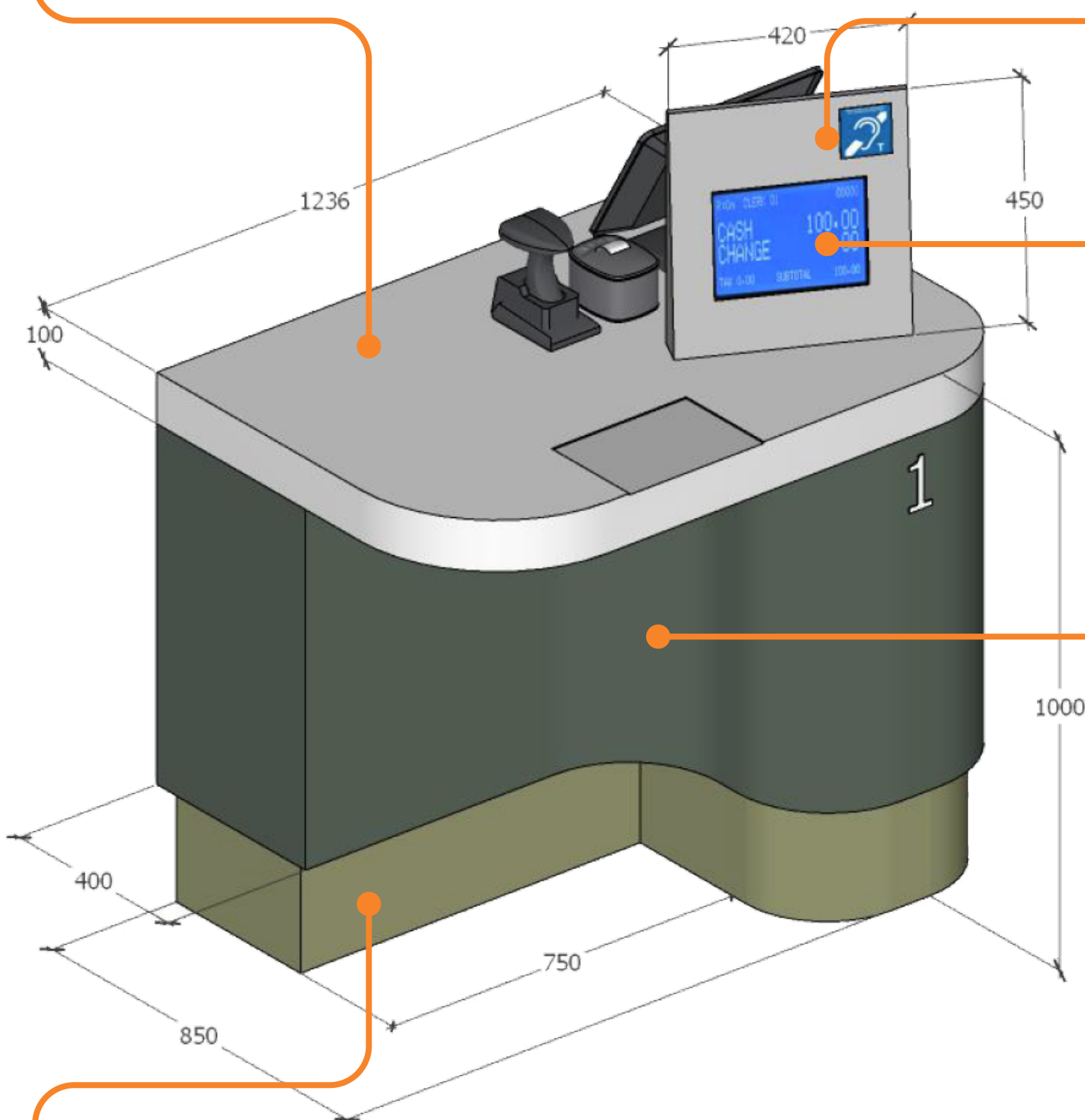

Monitor ad alta visibilità

Ergonomia studiata per ospitare una sedia a ruote

Superficie dedicata agli ipovedenti

Altezza regolabile

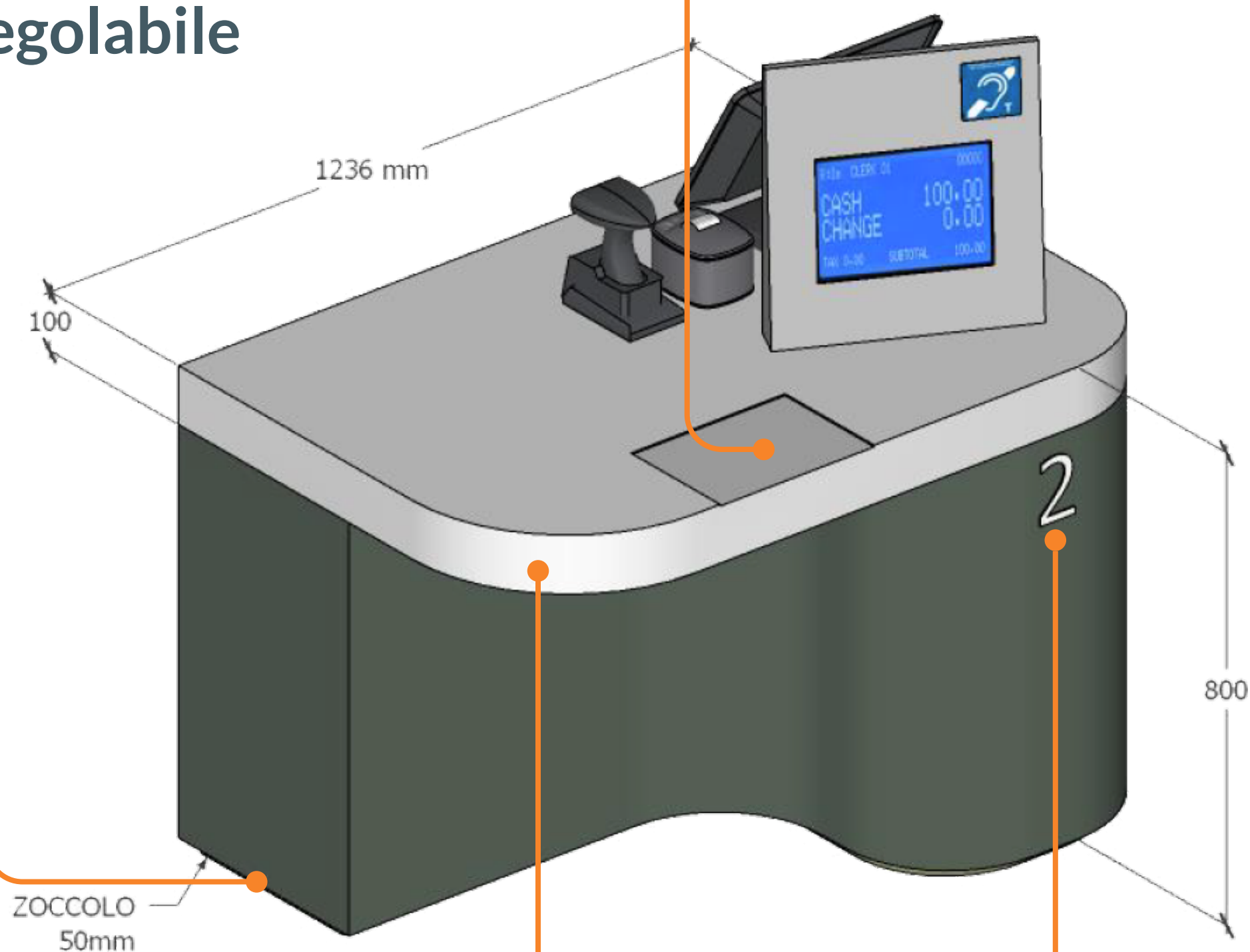

Superfici arrotondate per la prevenzione di impatti

Segnaletica intuitiva e chiara

VANTAGGI DEL BANCO UP&DOWN

Il design innovativo del banco Up&Down non solo migliora l'accessibilità ma offre anche vantaggi tangibili sia per i clienti che per i farmacisti:



PER I CLIENTI

Facilità d'uso, accessibilità migliorata e un'esperienza di acquisto più piacevole e dignitosa.



PER I FARMACISTI

Ergonomia ottimizzata per prevenire affaticamento e lesioni a lungo termine, con un ambiente di lavoro che rispetta la salute e il benessere del personale.

Inoltre, stiamo lavorando per rendere il banco Up&Down interconnesso con il vostro gestionale e rientrare nel piano Transizione 4.0

COSMOFARMA AWARDS 2024

L'innovazione di Ekofarma nel campo dell'architettura di interni e ristrutturazione di Farmacie è stata riconosciuta con il prestigioso **Cosmofarma Awards 2024**, evidenziando il nostro impegno verso un futuro più inclusivo e accessibile nel settore della salute.



RICONOSCIMENTI E PROSPETTIVE FUTURE

CONCLUSIONI

Il banco Up&Down è solo l'inizio del nostro viaggio verso l'innovazione. Continueremo a sviluppare soluzioni che pongano le persone al centro. In un mondo dove l'accessibilità diventa sempre più critica, Ekofarma guida il cambiamento verso **un ambiente di cura che accoglie e supporta tutti.**





VUOI SAPERNE DI PIÙ?

Scopri come Ekofarma sta trasformando le farmacie in luoghi di benessere e inclusione.

[VISITA IL NOSTRO SITO](#)